

Motor para Cortinas AC-600**Manual del Usuario****Índice**

1- Información importante de seguridad	2
2- Principales parámetros técnicos	2
3- Introducción	3
4- Instalación y ajustes	3
5- Eléctrica	7
6- Mantenimiento	9
7- Solución	9
8- Lista de contenido	9

1- Información importante de seguridad.

Lea con sumo cuidado y ponga en práctica las presentes recomendaciones y advertencias antes de instalar y usar el motor AC-600, de manera de prevenir accidentes que pueden causar serios daños.

- El motor AC-600 debería ser instalado por un técnico calificado; de lo contrario, puede causar lesiones corporales graves o daño a la propiedad.
- El motor AC-600 no debe ser operado sin tener una vista completa del entorno y la cortina.
- Mantener los controles remotos lejos de los niños, previniendo una activación indebida.
- Antes de cualquier trabajo sobre el motor o la cortina cortar la electricidad.
- No hacer ningún tipo de modificación en los componentes del motor AC-600 esto puede causar lesiones corporales graves o daño a la propiedad.
- Cuando abra o cierre la cortina, no intente andar a través del vano pasando por debajo de ella.
- El motor AC-600 debe ser conectado a tierra.
- No tire de la cadena de mano o palanca de liberación durante la apertura o el cierre de la cortina.
- No cierre la puerta accionando de la palanca de liberación como modo normal de trabajo, de lo contrario, lesiones corporales graves o daños a la propiedad pueden ocurrir. (Es sólo un modo de emergencia).
- Compruebe regularmente el motor AC-600. Si usted tiene cualquier problema, póngase en contacto con nuestro agente de ventas.
- Nuestra empresa se reserva el derecho de modificar el diseño y las especificaciones sin previo aviso.

2- Principales parámetros técnicos.

Tabla 1

Modelo	Alimentación (V)	Potencia eléctrica	Salida Torque (N.m)	Velocidad de rotación(r/min)	Rango operativo máximo (altura: m)	Ø Rodillo (pulgadas)	Cadena (ANSI standard)
AC 600	110V/60Hz	568 W	412	5.9	6	5"	10A(50)

Nota: el "máximo de elevación" arriba listado no es el peso máximo de la cortina metálica, y el peso de la cortina metálica debe ser menor que el "máximo de elevación". Se debe tener en cuenta la resistencia al viento, las guías y otros factores que influyan en la resistencia de la cortina metálica.

Los pesos sugeridos como máximos son de acuerdo al eje utilizado, la fórmula de cálculo es:
$$\text{Peso Levante (Kg)} = \text{Torque (Nm)} * 102 / \text{Diámetro Rolo (mm)}$$

3- Introducción.

Principales características

- Funciona con una tensión de red de 110 volts que alimenta al convertidor.
- Diseño compacto.
- Tiene las ventajas de un bajo peso propio, bajo ruido, fácil de instalar, seguro y confiable.
- Operación manual en caso de fallo de alimentación.

Estructura Principal

Fig. 1

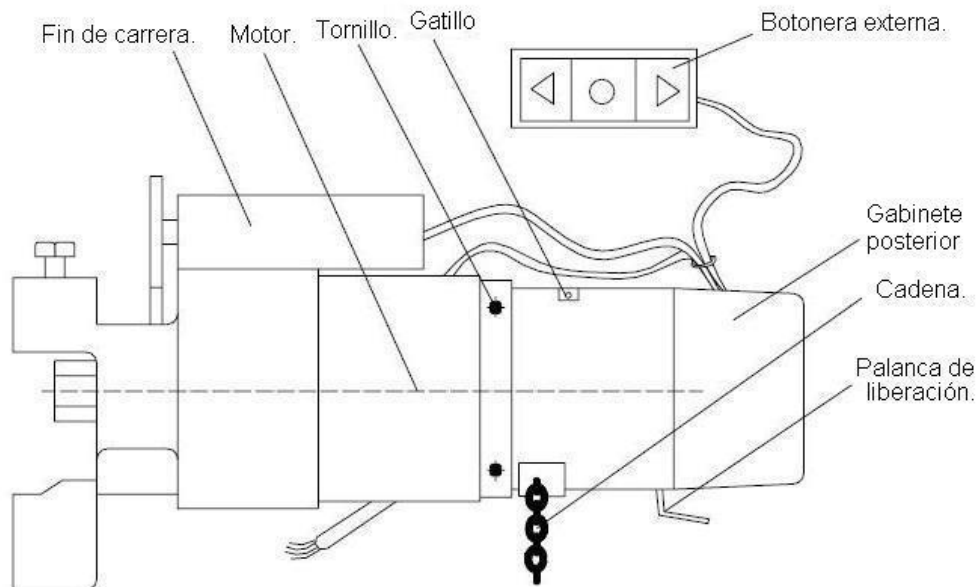

4- Instalación y ajustes.

Instalación a la derecha y a la izquierda

Refiérase a la figura 2.

Puede instalar el motor AC-600 del lado izquierda o del derecho.

El motor normalmente se coloca de mano derecha. (Vista desde dentro de la apertura), Si necesita cambiar hacia la izquierda proceda del siguiente modo: Aflojar los 4 tornillos de gabinete, luego gire el gabinete posterior 180 ° y verifique que la cadena cuelgue verticalmente, por último, apriete los tornillos. Asegúrese de que no hay espacio libre entre ambas partes del gabinete. Si el motor tiene gatillo (el de dirección de giro manual), gírelo también.

Fig. 2

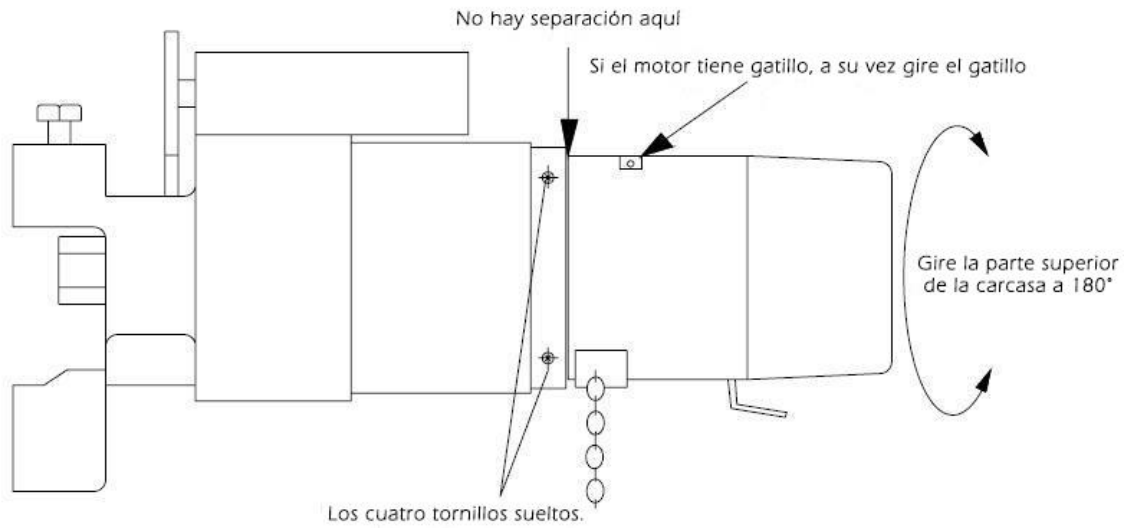

Instalación del motor AC-600 Lado del Motor.

Instale la placa de soporte del piñón en la pared horizontalmente o en un ángulo máximo de 44 grados para reducir el espacio interior si fuera conveniente, pero siempre asegurándose que la cadena pueda colgar libre aún con el rollo de la cortina.

Las distancias entre los centros y de las placas están en la Figura 3 y Tabla 3.

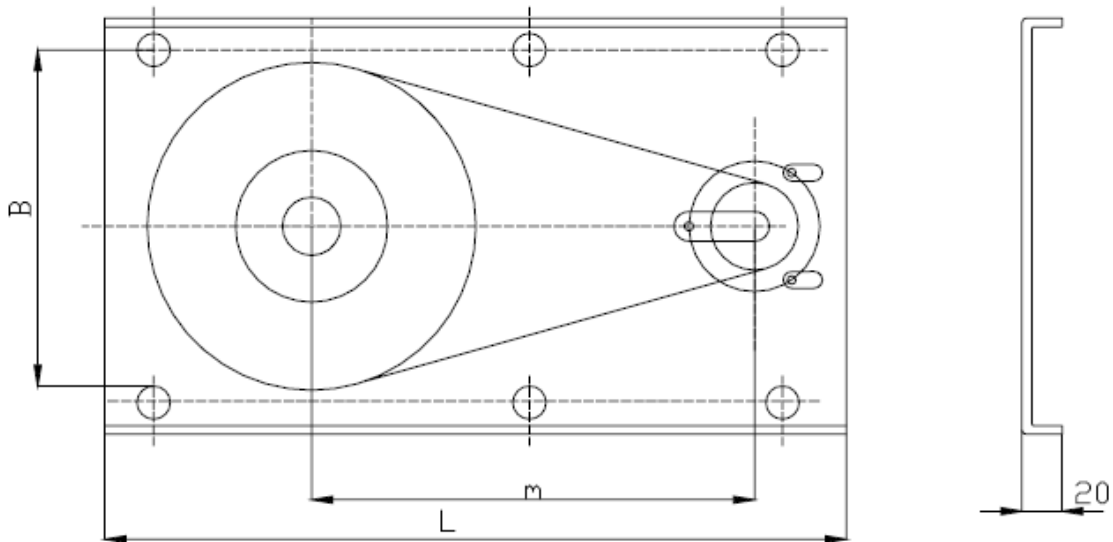

Fig. 3

Modelo	Distancia entre centros (m) mm	Longitud (L) mm	Ancho (B) mm
AC600	299	530	270

Tabla 3

Lado opuesto al Motor

Soldar el Soporte del Rulemán (Forma de “U” abierta) al plato rectangular y colocar éste, en la pared, alineando bien el eje.

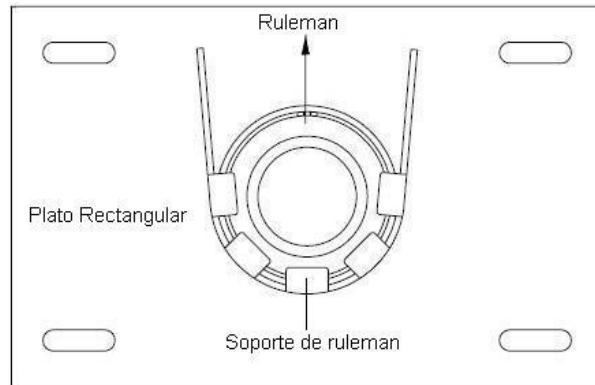

Fig. 4

Instalación del rodillo



Figura 5

Montaje del Motor en el Soporte

El Motor tiene un eje poligonal que ajusta perfectamente en el alojamiento central de la corona, insértelo y ajuste los tornillos presentando previamente la cadena de acople y tensándola antes del ajuste final.

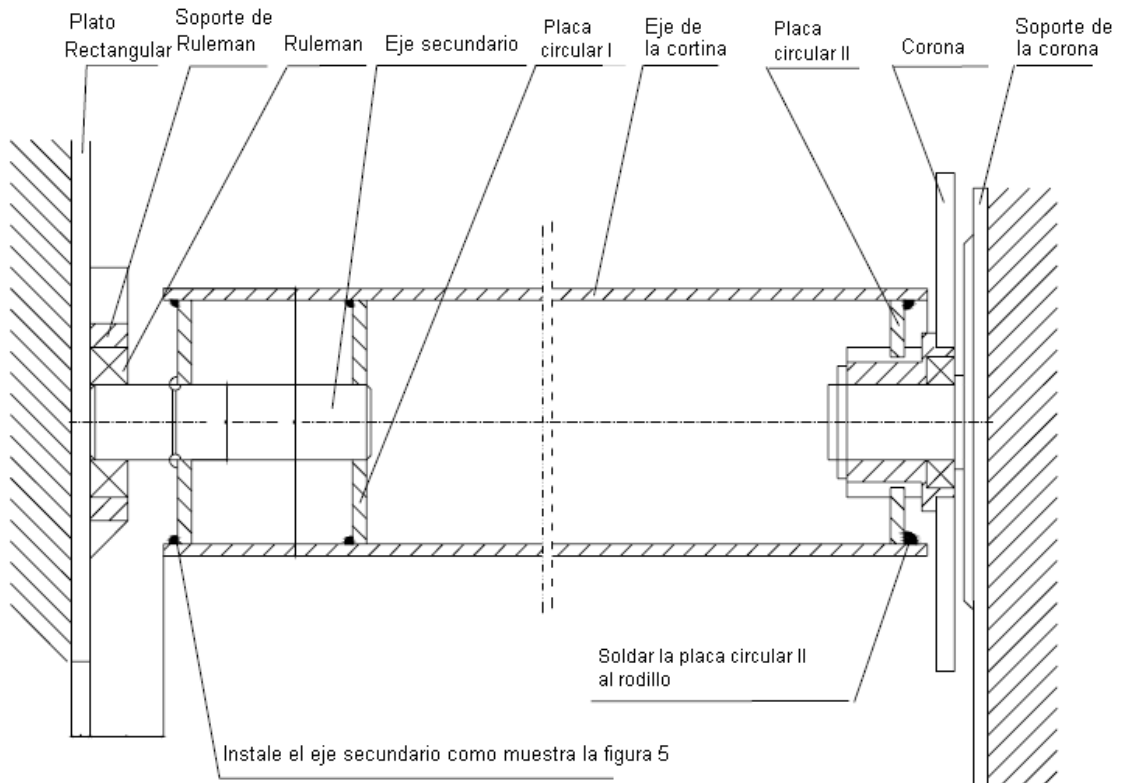
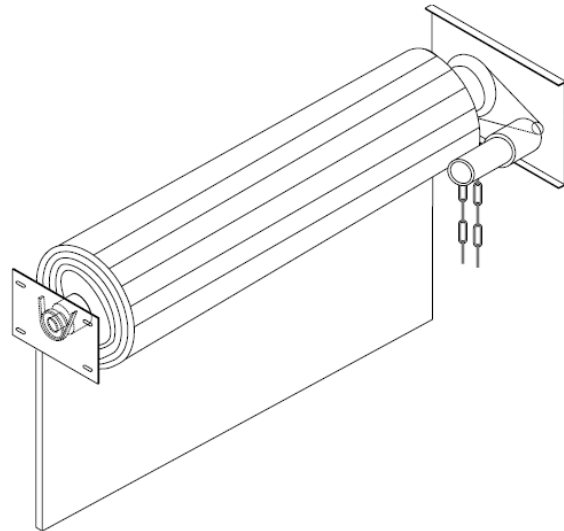

Gatillo Anti Caída.



En algunos modelos está instalado un **Gatillo Anti-Caída**, éste tiene un resorte que trata de acercar un interposer que traba la corona impidiéndole girar en caso de que la cadena de transmisión se cortara.

Solo en este caso debe actuar este gatillo, por ende, al instalar el motor en la placa de soporte asegúrese que la cadena quede tensa y que el gatillo deje libre dicha corona.

Ajuste de los límites de Carrera.

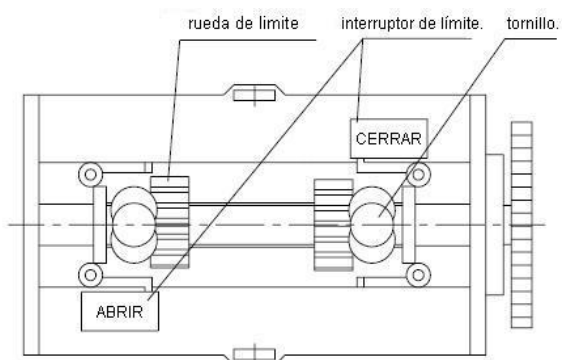
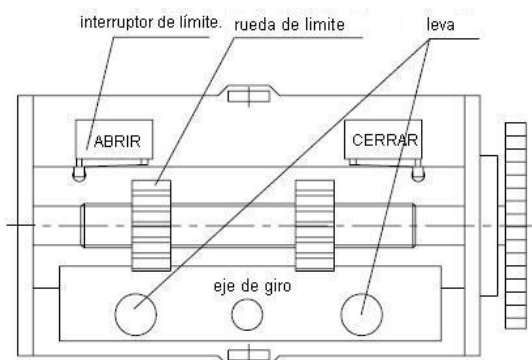

Los fines de carrera son dos interruptores que regulan la operación del motor para determinar cuando llegó a límite superior o al inferior de recorrido la cortina, estos son imprescindibles de ajustar para una correcta operación.

Saque la tapa de plástico, y fíjese que se encontrará con un eje (que gira al girar el motor), dos ruedas dentadas que corren sobre dicho eje y una chapa que impide que dichas ruedas giren.

Esta chapa está asegurada al cuerpo por un Eje de Giro, con un resorte y con dos levas de plástico a ambos lados.

Para poder mover y así ajustar cada una de las ruedas de límite, gire la leva para desplazar la chapa y ajuste las ruedas.

Auxilio Manual – Uso de la Cadena –

En el modelo AC-600 podremos girar el auxilio manual en ambos sentidos.

Para usar el auxilio manual accione la palanca de liberación, no retuerza la cadena para no trabarla.

ATENCIÓN. Cuando esta liberada la palanca de auxilio manual no pase por debajo de la cortina, serios daños se pueden producir si esta se cayera. Cuando el sistema opera normalmente no tire de la cadena.

5-Instalación Eléctrica

Las leyendas Subir y Bajar son válidas según el dibujo para la instalación del motor del lado derecho.

Instalación de Mando Manual y Control Remoto

El motor AC-600 debe ser puesto a tierra, conecte el Soporte del Piñón con un alambre de cobre de diámetro adecuado. Si debe invertir el sentido de giro del motor, invierta los cables de la llave.

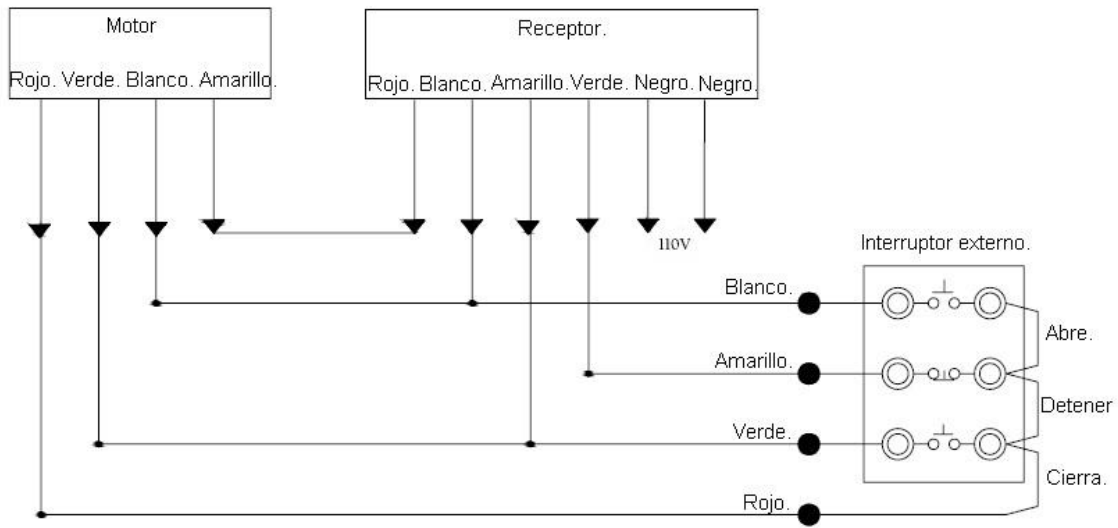

Fig. 8

Instalación de Uno o Dos Mandos Manuales, sin Receptor de Remotos.

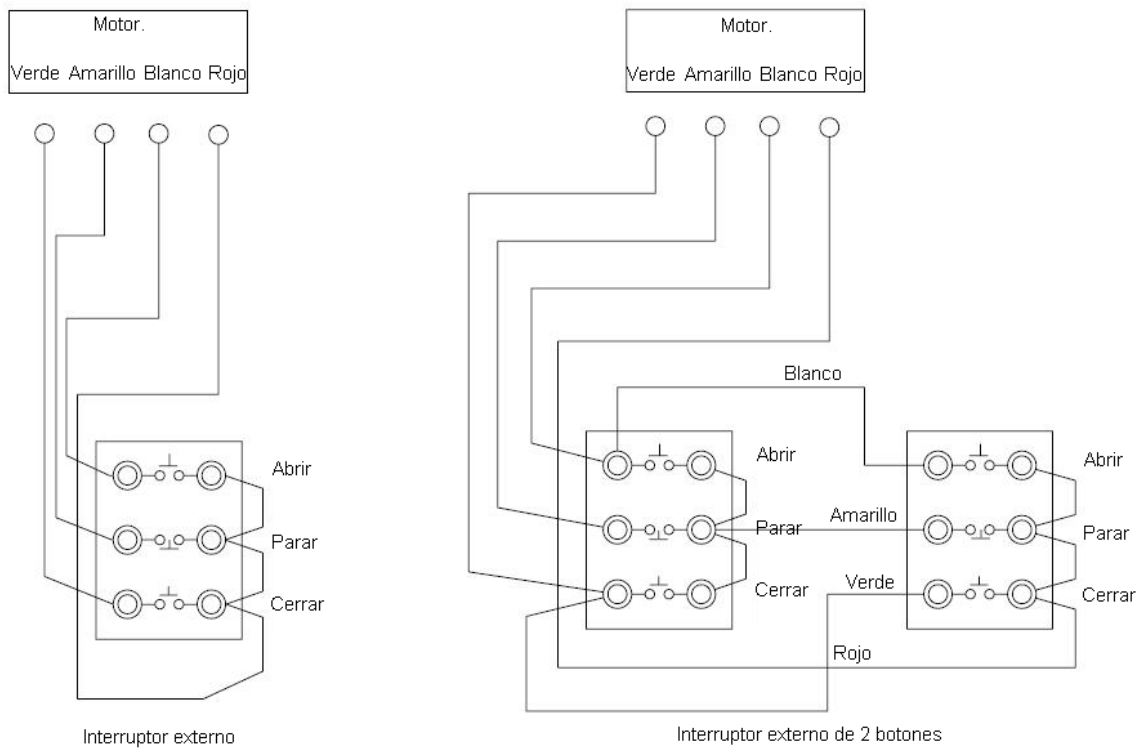

Fig. 9

6- Mantenimiento

Compruebe la cortina una vez al mes. La cortina debe estar en buena puesta en marcha. Compruebe regularmente el interruptor de límite. Para el servicio, llame a un técnico experimentado. Nuestra compañía se reserva la derecha de cambiar el diseño y la especificación sin la notificación anterior.

7- Solución

Guía de Fallas y Soluciones posibles.

Tabla 4

Problema.	Posibles causas	Solucion
La cortina no puede parar en la posición deseada.	El interruptor de límite.	Substituya el interruptor de límite o compruebe cableado.
Funcionamientos del motor en una sola dirección.	Baja tensión.	Chequee la fuente de alimentación.
El motor no funcion al presionar el interruptor externo.	Contacto del Electroimán .	Substituya el interruptor del botón o compruebe el cableado.
El motor no puede parar al presionar el botón de paro.	Relay	Substituya el relay
Después de parar la cortina, la cortina se arrastra abajo.	El freno se resbala	Compruebe el resorte comprimido en el motor, agregue el espaciador en caso de necesidad.

8- Listado de contenido

En la caja UD. Debe encontrar los elementos listados más abajo, revísela al abrirla.

El bloque de polietileno expandido donde vienen embaladas las placas de soporte de piñón y la de soporte rectangular puede venir quebrado debido al transporte, este relleno debe cumplir esa misión.

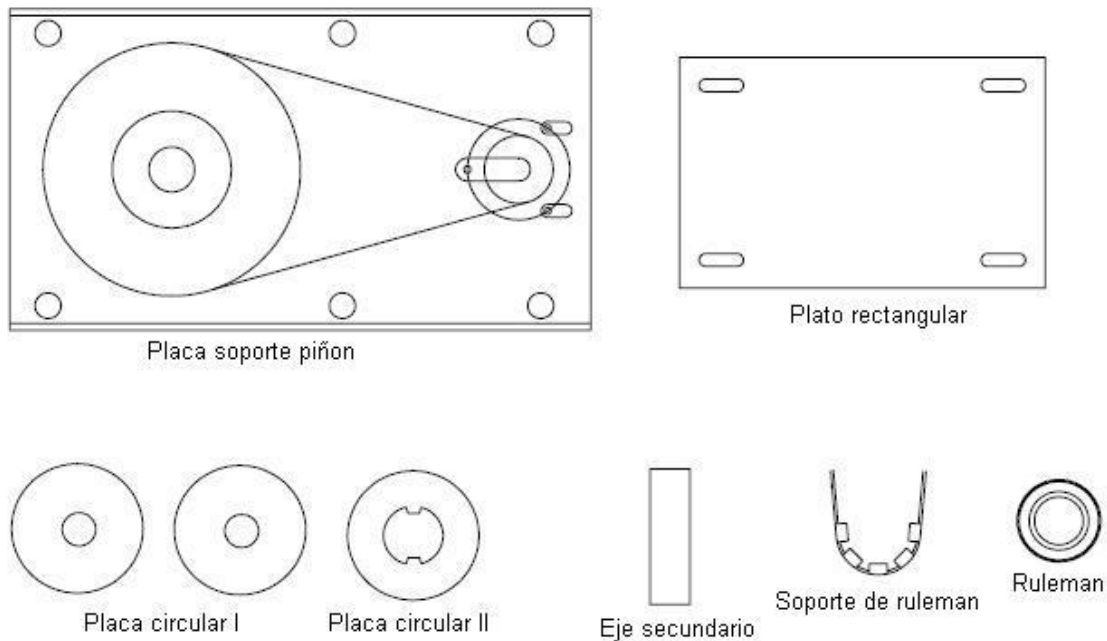

Fig. 10

Nro.	Articulo	Cantidad
1	Motor.	1
2	Interruptor externo.	1
3	Llave.	2
4	Soporte de piñon	1
5	Placa rectangular	1
6	Plato circular I.	2
7	Plato circular II.	1
8	Eje secundario	1
9	Soporte ruleman	1
10	Ruleman	1
11	Este manual	1

Fig. 11